

Муниципальное общеобразовательное учреждение
«Ракитянская средняя общеобразовательная школа №1»
Ракитянский район Белгородской области

Паспорт проекта
Озеленение школьного участка
«Островок здоровья «Неведомые дорожки»

Номинация: сохранение и развитие культурного и исторического наследия (проекты, направленные на благоустройство территорий, парков, природных зон, на развитие и капитализацию культурного наследия (включая культуры малых народов))

Автор работы:
Минас Виктория Александровна,
10 «А» класс,
МОУ «Ракитянская средняя общеобразовательная школа №1»
Ракитянский район Белгородской области.
Руководитель:
Масалова Евгения Николаевна,
МОУ «Ракитянская средняя общеобразовательная школа №1»
Ракитянский район Белгородской области,
учитель изобразительного искусства

ОГЛАВЛЕНИЕ

ВВЕДЕНИЕ	3
ГЛАВА 1. МЕХАНИЗМЫ РЕАЛИЗАЦИИ ПРОЕКТА	9
1.1 Мероприятия со сроками проведения	9
1.2 Описание предварительной работы	10
ГЛАВА 2. ЭТАПЫ РЕАЛИЗАЦИИ ПРОЕКТА	14
2.1. Разработка проекта	14
2.2. Информация о реализации проекта и перспективах развития	16
ЗАКЛЮЧЕНИЕ	17
СПИСОК ЛИТЕРАТУРЫ И ИНТЕРНЕТ ИСТОЧНИКОВ	18
ПРИЛОЖЕНИЕ	19

Проект «Озеленение школьного участка «Островок здоровья «Неведомые дорожки» разработан и реализован в 2022 году на территории МОУ «Ракитянская средняя общеобразовательная школа №1» Ракитянский район Белгородской области.

Обоснование темы

Школьный участок – место, где учащиеся проводят много времени на переменах, после уроков, отдыхая летом в пришкольном лагере. Он так же является излюбленным местом отдыха для жителей поселка.

Благоустройством пришкольной территории, участники образовательного учреждения занимаются ежегодно, но структура почвы, и особенности пришкольного ландшафта не всегда позволяют достичь поставленной цели. Систематизация опыта и знаний, полученных на практике, положила начало изучению данной проблемы и поиску новых решений.

Проблема проекта

На территории МОУ «Ракитянская средняя общеобразовательная школа №1» есть газон с многоярусной клумбой, потерявший эстетичный вид. Для преобразования этого участка, было принято решение создать в перспективе «Островок здоровья «Неведомые дорожки».

Гипотеза проекта

Если будет разработан и реализован проект по озеленению одного из участков пришкольной территории, то это позволит улучшить условия отдыха учащихся школы, жителей поселка, будет способствовать бережному отношению к природе, окружающему миру, а также повышению уровня оздоровления учащихся. Повышение имиджа образовательной организации.

Актуальность проекта

Наш социальный долгосрочный проект ориентирован на решение одной общей проблемы — сохранение и укрепление здоровья детей. В рамках регионального проекта Белгородской области «Управление здоровьем» было

принято решение на территории внутреннего двора нашей школы, на газоне № 1, создать «Островок здоровья «Неведомые дорожки».

На участке 20 X 25 м, площадью 500 кв. м, будут расположены: гравийные дорожки, дорожки из спилов березы и каштана разной высоты, ведущие к тропинке здоровья, сенсорной зоне, зоне отдыха, соединенной с аромоуголком.

Новизна исследования

Оптимизация управленческих процессов, повышение социальной активности обучающихся, педагогов и родителей. Объединение усилий, направленных на благоустройство, и озеленение территории школы.

Оздоровление обучающихся школы в период летней смены оздоровительного лагеря с дневным пребыванием «Солнышко» и во внеурочное время в течение теплых месяцев учебного года.

Объект исследования: благоустройство школьной территории

Предмет исследования: оздоровительная зона на пришкольной территории.

Цель проекта

Разработка и реализация проекта озеленения участка пришкольной территории за короткий срок для повышения приоритета школы.

Задачи проекта

- Решение задач в области экологического и патриотического воспитания молодежи.
- Улучшение экологического состояния и эстетичного вида пришкольной территории.
- Повышение уровня оздоровления учащихся.
- Создание эстетически оформленного участка на пришкольной территории, как объекта окружающей среды.
- Повышение социальной активности обучающихся, педагогов и родителей. Объединение усилий, направленных на благоустройство, эстетическое оформление и озеленение территории школы.

Методы проекта:

- социологический опрос;
- анализ научно - популярной литературы по ландшафтному дизайну;
- практическая деятельность.

Анализ существующей градостроительной ситуации

Школьный участок – место, где учащиеся проводят много времени на переменах, после уроков, отдыхая летом в пришкольном лагере. Он также является излюбленным местом отдыха для жителей посёлка.

Благоустройством пришкольной территории участники образовательного учреждения занимаются ежегодно, но структура почвы и особенности пришкольного ландшафта не всегда позволяют достичь поставленной цели.

Систематизация опыта и знаний, полученных на практике, положила начало изучению данной проблемы и поиску новых решений.

Предпроектные исследования

Социологический опрос учащихся, педагогов, родителей, жителей посёлка. Анализ результатов социологического опроса. Выполнение рисунков и схем в программе «Paint», расчёта материалов, составление сметы.

Организационное обоснование проекта

Общее руководство проектом осуществляется администрацией образовательного учреждения и учителем-куратором проекта. В осуществлении проекта примут участие: член детского общественного совета МОУ «Ракитянская СОШ №1», группа учащихся 10 «А» класса, учителя.

Экономическое обоснование проекта

Финансирование проекта будет осуществляться по составленной смете на материалы и растения.

«Себестоимость растений и материалов проекта». Таблица № 3

№	Название растений	Количество	Цена за 1 штуку	Общая стоимость
1.	Календула	4 штуки	Есть в наличии	-

2.	Мята перечная	4 штуки	Есть в наличии	-
3.	Тимьян	4штуки	Есть в наличии	-
4.	Мелисса	4штуки	Есть в наличии	-
5.	Ромашка аптечная	4 штуки	Есть в наличии	-
6.	Пеларгония алая	2 штуки	Есть в наличии	-
7.	Пеларгония белая	2 штуки	Есть в наличии	-
8.	Самшит	4 штуки	Есть в наличии	-
9.	Можжевельник	3 штуки	250 рублей	750 рублей
Всего				750 рублей
№	Название материала	Кол-во	Цена	Общая стоимость
1.	Саморез по дереву 60 мм	100 шт.	50 копеек	50 рублей
2.	Рейка деревянная 40ммX10 мм	2 шт.	120 рублей – 1шт. (2,5 м)	240рублей
3.	Рейка 40X40 мм	1 шт.	200 рублей– 1шт. (2,5 м)	200 рублей
4.	Рейка деревянная 20 ммX50 мм	2 шт.	145 рублей – 1шт. (2,5 м)	290 рублей
5.	Нитролак «Бесцветный»	2 шт.	135 рублей	270 рублей
6.	Морилка «Клен»	2 шт.	140 рублей	280 рублей
7.	Кисть 25 мм	2 шт.	35 рублей	70 рублей
8.	Щебень мелкий	10 л	-	-
9.	Керамзит	1 пакет	120 рублей	120 рублей
10.	Чернозём	30 л	-	-
11.	Щебень крупный	10 л	-	-
12.	Песок речной	30 л	-	-
13.	Шалевка 6 м (1 шт.)	4 шт.	65 рублей	260 рублей

14.	Уголок крепежный КУ- R 50x50x30	4 шт.	20 рублей	80 рублей
15.	Уголок крепежный КУ- R 90x90x65	4 шт.	60 рубля	240 рублей
16.	Шуруп по дереву (41 мм)	50 шт.	90 копеек	45 рублей
17.	Шуруп по дереву (19 мм)	12 шт.	70 копеек	8 рублей 40 копеек
18.	Саморез стальной оцинкованный сверло СММ 4,2x16	12 шт.	1 рубль	12 рублей
19.	Труба профильная 2 мм 90x90 см (3 м)	150 см	320 рублей	320 рублей
20.	Пленка полимерная	2 м	40 рублей	80 рублей
21.	Спилы березы	24 шт.	-	-
22.	Спилы каштана	10 шт.	-	-
Всего				2565 рублей 40 копеек
Общая стоимость растений и материала				3315 рублей 40 копеек

Проект будет осуществляться за счет средств бюджета образовательного учреждения, благотворительных акций «Масленичная неделя», «Пасхальные традиции».

Для «Островка здоровья» мы изготовим стол из влагоустойчивой фанеры, в качестве сидений будут использованы спилы деревьев, контейнер для тропинки - из деревянных реек, который заполним песком, галькой, щебнем мелким и крупным, керамзитом [2].

В связи с тем, что проект будет реализовываться на месте газона, где уже есть клумба и дорожки, часть растений мы решили оставить. Лекарственные

травы будут взяты на опытническом участке «Лукоморье», а пеларгония выращена из черенков. Таким образом, мы сможем сэкономить финансы.

Риски реализации проекта

Повышение цен на материалы и растения. Способ решения - обращение за финансовой помощью к ЧП «Мудрая» и во «Внебюджетный фонд выпускников».

План реализации проекта

№	Название этапа	Цель	Срок проведения
1.	Подготовительный	Мотивация, целеполагание проекта	Январь 2022 года
2.	Проектировочный	Построение ориентировочной схемы деятельности	Февраль 2022 года
3.	Аналитико - коррекционный	Анализ промежуточных результатов работы и внесение изменений	Март 2022 года
4.	Практический	Реализация проекта	Апрель 2022 года
5.	Заключительный	Сопоставление действительных и желаемых результатов работы.	Май 2022 года
6.	Открытие и функционирование	Занятия на «Островке здоровья «Неведомые дорожки»» в летнем лагере солнышко	Июнь 2022 года

Сроки выполнения проекта: январь – июнь 2022 г.

ГЛАВА 1. МЕХАНИЗМЫ РЕАЛИЗАЦИИ ПРОЕКТА

1.1 Мероприятия со сроками проведения

№	Наименование блока работ	Сроки
1.	Изучение литературы, просмотр материалов в Интернете по цветоводству, ландшафтному дизайну.	09.01.2022- 10.01.2022
2.	Социологический опрос учащихся, педагогов, родителей, жителей посёлка. Анализ результатов социологического опроса.	11.01.2022
3.	Анализ нормативно-правовой базы по данной проблеме. Изучение нормативно - правовых актов, имеющих отношение к социальному проекту, проведение их анализа.	12.01.2022- 14.01.2022
4.	Разработка эскизов, схем, экспликаций растений, материалов.	20.01.2022- 28.01.2022
5.	Расчет себестоимости растений и материалов проекта	02.02.2022- 06.02.2022
6.	Распределение обязанностей и типа работы между учащимися и педагогами.	07.02.2022
7.	Выращивание рассады согласно предполагаемому количеству цветов по проекту.	10.02.2022- 12.04.2022
8.	Проведение благотворительных акций «Масленичная неделя», «Пасхальные традиции».	25.02.2022- 12.04.2022
9.	Изготовление предметов оформления: стол, контейнер, сидения, пеньки, скамейки. Вырезание форм, сборка, покраска.	14.03.2022- 28.03.2022
10.	Подготовка территории. С участка, отведенного под «Островок здоровья», удалить сорняки.	08.04.2022

11.	Разметка мест деталей «Островка здоровья». Удаление дёрна в местах установки контейнера для тропы здоровья, стола, пеньков и скамеек.	14.04.2022
12.	Установка профильной трубы для крепления стол. Прикручивание крышки к основе.	28.02.2020
13.	Установка контейнера для тропы здоровья с помощью креплений. Покрытие полимерной пленкой внутренних частей контейнера. Заполнение отделов песком, керамзитом, щебнем крупным и мелким, галькой.	02.04.2022- 09.04.2022
14.	Установка скамеек с кадками. Заполнение кадок для дренажа керамзитом, затем – черноземом. Грунт хорошо утрамбовать	10.04.2022- 12.04.2022
15.	Высадка лекарственных растений согласно плану.	16.04.2022- 20.04.2022
16.	Оформление клумбы. Подсадка в клумбу пеларгонии и можжевельников.	17.05.2020- 20.05.2022
17.	Распил стволов каштана и березы на сидения и спилы для тропинок. Установка спилов.	22.05.2022- 24.05.2022
18.	Открытие зоны отдыха	01.06.2022
19.	Занятия на «Островке здоровья «Неведомые дорожки» в летнем лагере солнышко	01.06.2022- 30.06.2022

1.2 Описание предварительной работы

Мною были изучены нормативно - правовые акты, имеющие отношение к проекту, проведен их анализ. В результате этой работы я убедился, что мы имеем право:

1. Свободно выражать свои взгляды по интересующим нас вопросам;
2. Искать, получать и передавать информацию и идеи любого рода и из различных источников, особенно такие информацию и материалы, которые

направлены на содействие социальному, духовному и моральному благополучию, а также здоровому физическому и психическому развитию не только детей, но и местных жителей;

3. На свободу ассоциации и свободу мирных собраний (т. е. создавать инициативные группы и реализовывать социальные проекты);

4. На участие в опросе граждан.

Вывод: Проанализировав нормативно - законодательные акты федерального, регионального и местного значения, наша проектная группа пришла к выводу, что разработка и реализация проекта по озеленение школьного участка «Островок здоровья «Неведомые дорожки» актуальна (Приложение № 1).

Я и мои одноклассники провели социологический опрос по благоустройству школьной территории (Приложение № 2). Было опрошено восемьдесят человек: дети, педагоги, жители поселка.

Анализ результатов социологического опроса показал, что 96 % считают, что проблема здоровьесохранению актуальна.

80 % уверены, что каждый из нас может внести личный вклад в поддержании благоприятной здоровьесберегающей среды школы, поселка.

96 % считают, что проблема благоустройства территории актуальная и для нашей школы.

По мнению 97 % для оздоровливания учащихся можно использовать «Островки здоровья» на территории нашей школы.

Участок территории нашей школы менее благоприятный, по мнению 93 % опрошиваемых, это газон за спортзалом.

83 % уверены, что достойной заменой достойной заменой многоярусной клумбе с дорожками из щебня будет «Островок здоровья «Неведомые дорожки»».

87 % хотят принять участие в реализации данного проекта.

Чтобы проект можно было реализовать без проблем, я изучила литературу по ландшафтному дизайну, просмотрела материалы о правилах создания

«Островка здоровья» и его преимуществе перед другими видами озеленения в Интернете.

Грамотно организованные ландшафтные группы, удобное размещение малых архитектурных форм на пришкольном участке улучшают его микроклимат, санитарно-гигиенические и эстетические условия. Удачно вписанный в инфраструктуру района школьный участок с обновленным озеленением украсит город и повысит ценность территории в плане общего озеленения района.

Нельзя высаживать на пришкольном участке растения-аллергены, а также деревья и кустарники с несъедобными плодами. Стоит избегать растений с большим содержанием эфирных масел, чтобы предотвратить возникновение аллергических реакций у детей.[3]. При реализации проекта мы учли эти факты.

Участок, который я выбрала для преобразования, имеет площадь 2м X 2,5 м. «Экспликация объектов на «Островке здоровья «Неведомые дорожки»» *Рисунок № 1*, ясно позволяют представить расположение зон: гравийные дорожки (6), дорожки из спилов березы и каштана (5) разной высоты, тропинка здоровья (4), сенсорная зона (2), зона отдыха (1), аромоуголок (3).

Проекту было дано название «Неведомые дорожки», так как выбранное место, похожее на остров, а функциональные зоны соединены между собой разными дорожками, это видно на *рисунке № 2* «Перспективный вид «Островка здоровья «Неведомые дорожки»».

На многоярусной клумбе есть уже посаженные кустарники и растения. В местах, где засохли за зиму растения, высадим пеларгонию и можжевельник, что указал на *рисунке № 2* «Расположение цветов и растений на клумбе» и «Экспликация цветов и растений» (*Таблица № 1*)..

Для аромоуголка мы выбрали наиболее привлекательные сорта лекарственных трав: ромашка аптечная, розмарин, мята, мелисса, тимьян [1].

. Изучив их особенности роста, условия посадки и полива, произвел расчеты и вычислили, какое количество данных растений понадобится при

посадке в кадки, что указал на *рисунке № 3* «Расположение цветов в кадках скамеек. Вид сверху» и «Экспликация цветов и растений» (*Таблица № 1*).

Схема №2 «Форма и размеры скамейки» и *схема № 3* «Форма и размеры контейнера для тропы здоровья», *схема № 4* «Форма и размеры стола и сидений» позволяет представить, как будут выглядеть элементы «Островка здоровья» в натуральном виде.

Внесла в таблицу №3 «Стоимость растений и материалов проекта». Определила сумму средств, которая понадобится для реализации данной клумбы.

В магазинах строительных материалов п. Ракитное Ракитянского района Белгородской области члены рабочей группы узнали цену на требуемые материалы. После анализа стоимости, было принято решение произвести покупку в магазине «Монолит», так как общая сумма в отличие от других магазинов была меньше на 8-10%. В магазине "Цветы" в марте сделали заказ на саженцы можжевельника.

ГЛАВА 2. ЭТАПЫ РЕАЛИЗАЦИИ ПРОЕКТА

2.1. Разработка проекта

В январе мы начали изучение литературы, просмотр материалов в Интернете по цветоводству, ландшафтному дизайну. Провели анализ нормативно-правовой базы по данной проблеме. Разработали эскизы, схемы, экспликации растений. На общем собрании распределили обязанности и тип работы между учащимися и педагогами.

Посадка и выращивание рассады цветов

В феврале, путем черенкования, посадили пеларгонию белую и красную под руководством учителя изобразительного искусства, Масаловой Евгении Николаевны.

Покупка материалов

В марте в магазинах строительных материалов п. Ракитное Ракитянского района Белгородской области члены рабочей группы узнали цену на требуемые материалы. После анализа стоимости, было принято решение произвести покупку в магазине «Монолит», так как общая сумма в отличие от других магазинов была меньше на 8-10%.

В магазине «Цветы» были заказаны саженцы можжевельников.

Изготовление предметов для инсталляции

В конце апреля мы начали изготовление предметов, которые нужны для «Островка здоровья».

Перед работой, педагоги провели с нами беседу по технике безопасности при работе с инструментами и лакокрасочным материалом.

Я и Мария Бойко произвели разметку формы стола на фанере, Евгения Николаевна, помогла её выпилить электролобзиком. Выкрасили заготовку сначала морилкой, затем лаком. Изготовили контейнер для тропы здоровья на *схеме № 3* «Форма и размеры контейнера для тропы здоровья», покрыли их морилкой и лаком.

Три ствола каштана были распилены родителем из «Совета отцов» на 10 пеньков - сидений, так же из ствола березы - 24 спиля.

Учитель технологии, Евгений Андреевич Фомин, изготовил с учащимися 9 «А» класса скамейки с кадками для цветов.

Подготовка территории

Евгения Николаевна, указала, какие нужно удалить растения-сорняки, Сняли дерн в местах установки скамеек и контейнера для тропы здоровья.

Реконструкция клумбы с инсталляцией

Сначала я и Дана наметили с помощью рулетки и колышков место, где будут стоять скамейки, стол, сидения и контейнер.

В многоярусной клумбе удалили вымерзшие кустарники и растения, на их место, согласно *рисунку № 3* «Расположение цветов и растений на клумбе», высадили можжевельники, красную и белую пеларгонии.

За многоярусной клумбой установили контейнер. Закрепили с четырех сторон его креплениями. На дно насыпали немного песка, затем застелили полимерной пленкой. В каждый отдел засыпали по очереди: песок, гальку, щебень мелкий и крупный, керамзит.

С помощью кувалды Евгений Андреевич вбил трубу профильную, прикрутил крышку стола с помощью шуруповерта и саморезов. Вокруг стола установили 10 сидений-пеньков. Стол покрыли морилкой и лаком.

Маширов Владимир и Морозов Артем помогли принести из мастерской и установить изготовленные скамейки. Согласно правилам посадки на дно кадок насыпали керамзит для дренажа, затем чернозем, посадили самшит и лекарственные растения [5] согласно *рисунку №4* «Расположение лекарственных растений в кадках скамеек». Я подвела итог, установив спилы берез согласно *рисунку №* «Экспликация объектов на «Островок здоровья «Неведомые дорожки»».

Гравийные дорожки вокруг клумбы прополола Иваненко Мария. Придадим тем самым завершающий вид.

2.2. Информация о реализации проекта и перспективах развития

Открытие «Островка здоровья «Неведомые дорожки» прошло 1 июня 2022 года.

Всю летнюю смену детского оздоровительного лагеря «Солнышко» с дневным пребыванием островок функционировал, согласно разработанному плану программы, разработанной моим руководителем [4]. Ребята не только любовались красотой природы, но и оздоравливались: вдыхали ароматы лекарственных трав, ходили босиком по дорожкам, занимались лечебной

физкультурой, выполняли различные задания из природного материала, и все это на открытом воздухе, наедине с природой (Фотоотчет).

ЗАКЛЮЧЕНИЕ

Функционирование «Островка здоровья» было продолжено и в 2022-2023 учебном году во внеурочное время, в течение теплых месяцев учебного года. В перспективе увеличить количество объектов и расширить программу оздоровления. Поделиться опытом с руководством других школ.

Достигнутые результаты (качественные и количественные)

В период летней смены оздоровительного лагеря с дневным пребыванием «Солнышко» «Островок здоровья «Неведомые дорожки»

посетили 322 учащихся начальных классов, в возрасте от 6 до 11 лет. Все ребята прошли оздоровительную программу, состоящую из 7 часовых занятий.

Я считаю, что при объединении усилий педагогов, учащихся, родителей, воплотить в жизнь можно любой проект, стоит только захотеть. Средства на покупку растений и материалов мы выручили на школьных ярмарках. Часть растений мы взяли на опытническом участке «Лукоморье».

«Островок здоровья «Неведомые дорожки» будет радовать глаз, способствовать воспитанию эстетического вкуса, умения ценить прекрасное у учащихся, их родителей и жителей посёлка, а так же будет повышать уровень здоровья, бережное отношению к красоте родного края!

СПИСОК ЛИЕРАТУРЫ И ИНТЕРНЕТ ИСТОЧНИКОВ

1. Авадяева Е.Н., Русский ландшафтный дизайн / ОЛМА-ПРЕСС,2000.с.72
2. Доббс Л., Вуд С., Культура сада: дизайн, выбор растений, работа в саду/Практическое руководство/Пер. с англ. – М.: Издательский дом «Ниола 21-й век», 2002.с.54
3. Обухова Л. А., Лемяскина Н. А. Школа докторов Природы или 135 уроков здоровья: 1-4 класс. – М.: ВАКО, 2004.с.98

4. <https://www.1urok.ru/categories/21/articles/13508>
5. https://dzen.ru/a/Xh_8911jYgCsvPAS

ПРИЛОЖЕНИЕ

Приложение № 1

КОНСТИТУЦИЯ РОССИЙСКОЙ ФЕДЕРАЦИИ

12.12.1993 года

Статья 29

4. Каждый имеет право свободно искать, получать, передавать, производить и распространять информацию любым законным способом.

Статья 33

3. Граждане Российской Федерации имеют право обращаться лично, а также направлять индивидуальные и коллективные обращения в

государственные органы и органы местного самоуправления.

Статья 37

5. Каждый имеет право на отдых.

Статья 45

2. Каждый вправе защищать свои права и свободы всеми способами, не запрещенными законом.

КОНВЕНЦИЯ О ПРАВАХ РЕБЕНКА

(извлечение)

Статья 3.1. Во всех действиях в отношении детей, независимо от того, предпринимаются они государственными или частными учреждениями, занимающимися вопросами социального обеспечения, судами, административными или законодательными органами, первоочередное внимание уделяется наилучшему обеспечению интересов ребенка.

Статья 13.1. Ребенок имеет право свободно выражать свое мнение; это право включает свободу искать, получать и передавать информацию и идеи любого рода, независимо от границ, в устной, письменной или печатной форме, в форме произведений искусства или с помощью других средств по выбору ребенка.

Статья 13.2. Осуществление этого права может подвергаться некоторым ограничениям, однако этими ограничениями могут быть только те, которые предусмотрены законом и которые необходимы;

- а) для уважения прав и репутации других лиц;
- б) для охраны государственной безопасности или общественного порядка, или здоровья или нравственности населения.

Выписка из Устава

МОУ «Ракитянская средняя общеобразовательная школа №1»

Ракитянского района Белгородской области

27.09.2021 года

В учреждении могут создаваться детские организации, органы ученического самоуправления, действующие на основании положений о них и не вступающие в своей деятельности в противоречия с настоящим Уставом.

Содействие деятельности общественных объединений обучающихся, осуществляемой в Учреждении и не запрещенной законодательством Российской Федерации.

Приложение № 2

Социальный опрос по благоустройству школьной территории.

Количество участников опроса - 80 человек.

1. Считаете ли Вы, что проблема здоровьесбережения актуальна?
 - 1) Да.
 - 2) Нет.
2. Может ли каждый из нас внести личный вклад в поддержании благоприятной здоровьесберегающей среды школы, поселка?
 - 1) Да.
 - 2) Нет.

3. Как Вы считаете, можно ли использовать для оздоровливания учащихся «Островки здоровья» на территории нашей школы?

1) Да. 2) Нет.

4. Считаете ли вы проблему благоустройства территории школы актуальной?

1) Да. 2) Нет.

5. Какой участок территории нашей школы менее благоустроен?

1) Газон перед начальной школой. 2) Газон за спортзалом.

6. Как Вы считаете, будет ли достойной заменой многоярусной клумбе с дорожками из щебня «Островок здоровья «Неизвестные дорожки»» (показ эскиза проекта)?

1) Да. 2) Нет.

7. Хотели бы Вы принять участие в реализации данного проекта?

1) Да. 2) Нет.

Диаграмма социального опроса по благоустройству школьной территории.

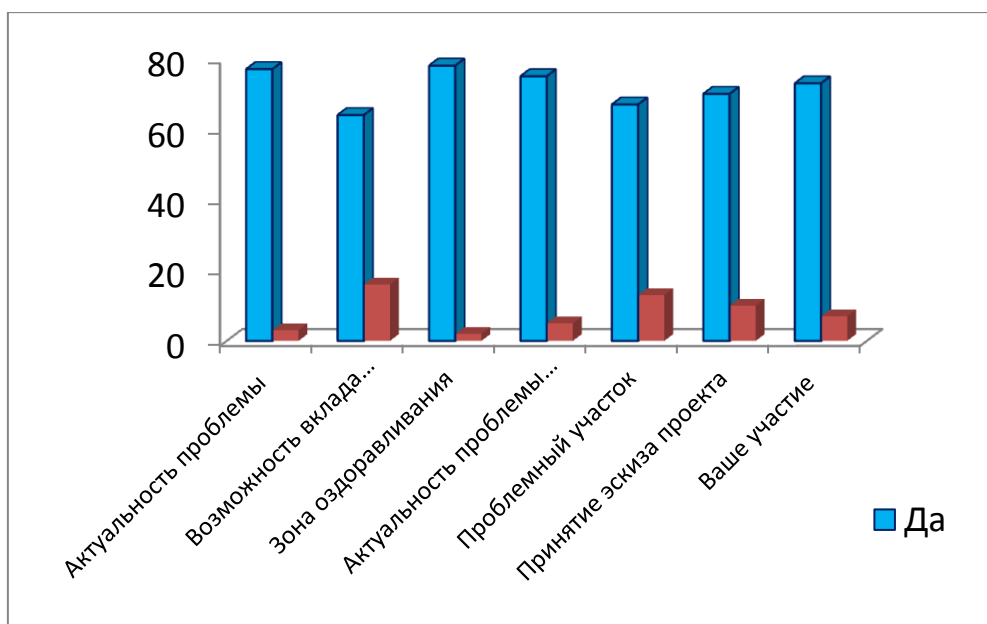

Российская Федерация
 Администрация Работинского района
 Белгородской области
 Муниципальное
 образовательное учреждение
 «Работинская средняя
 общеобразовательная школа №1»
 Работинского района
 Белгородской области
 309210 г.Работино, ул. Пролетарская, 10
 тел.: (345)55-3-80
 _____ № _____
 № 35 _____ от _____

План работы
«Островка здоровья» в период работы детского оздоровительного лагеря
«Солнышко» с дневным пребыванием.
 Организатор занятий – Масалова Е.Н.





№	Тема и вид занятия	Отряд	Дата проведения	Время проведения
1.	<ul style="list-style-type: none"> Знакомство с «Островком здоровья» (рисунок песком). Коллективная работа. Физкультзарядка на "Тропе здоровья" Солнечные ванны для ног. 	1	08.06.2022	09.30
2.	<ul style="list-style-type: none"> Путешествие на луг (рисунок на песке). Индивидуальная работа Физкультзарядка на улучшение координации движений Аромопроцедуры. 	2	08.06.2022	09.30
3.	<ul style="list-style-type: none"> В гостях у леса (рисунок из плакатов). Индивидуальная работа. Физкультзарядка на выработку правильной осанки. Солнечные ванны для ног. 	3, 4	09.06.2022	09.30
4.	<ul style="list-style-type: none"> На цветочной поляне (объемная аппликация из гофрированной бумаги). Работа в парах. Физкультзарядка на выработку правильной осанки. Аромопроцедуры. 	6	13.06.2022	09.30
5.	<ul style="list-style-type: none"> На воде и под водой (рисунок из ракушек и камушков). Коллективная работа. Физкультзарядка на "Тропе здоровья" для укреплени стоп. Солнечные ванны для ног. 	4	15.06.2022	09.30
6.	<ul style="list-style-type: none"> Что нам стоит дом построить (панно из зубочисток) Индивидуальная работа Физкультзарядка с мячом для укреплени стоп Аромопроцедуры. 	5	18.06.2022	09.30
7	<ul style="list-style-type: none"> Космические пространства (рисунок из бобовых). Работа в парах. Физкультзарядка на "Тропе здоровья" Солнечные ванны для ног. 	6	26.06.2022	09.30











Директор школы

Новикова О.П.











«Экспликация цветов и растений». Таблица №1.

№	Название растения	Высота растения	Фотография растения	Количество растений
Растения для многоярусной клумбы				
1.	Очиток видный (Sfdok. spectabile)	40-50 см		3 шт.
2.	Хоста волнистая (Hosta Ungulat Morning Light)	35-40 см		2 шт.
3.	Хоста волнистая (Hosta Ungulat).	35-45 см		2 шт.
4.	Самшит вечнозелёный (Vuxus sempervirens)	35-55 см		2 шт.
5.	Барбарис Тунберга (Berberis thunbergii)	50-60 см		1 шт.

6.	Можжевельник прибрежный (<i>Juniperus conferta</i>)	30 см		3 шт.
7.	Туя западная Даника (<i>Thuja occidentalis Danica</i>).	45-60 см		2 шт.
8.	Туя западная (<i>Thuja occidentalis</i>)	100-150 см		1 шт.
9.	Королевская пеларгония (Regal pelargoniums)	До 50 см		2 шт.
10.	Белая пеларгония (Artic Princess pelargoniums)	До 40 см		2 шт.
Растения для аромоуголка				
11.	Тимьян (<i>Thymus serpyllum</i>)	10-15 см		4 шт.

12.	Ромашка аптечная (<i>Matricaria chamomilla</i>)	15-40 см.		4 шт.
13.	Мелисса лекарственная (<i>Melissa officinalis</i>)	До 30 см		4 шт.
14.	Мята перечная (<i>Myntha piperita</i>)	До 40 см		4 шт.
15.	Календула лекарственная (<i>Calendula officinalis</i>)	25 см		4 шт.
16.	Самшит вечнозелёный (<i>Buxus sempervirens</i>)	35-55 см		4 шт.

«Экспликация материалов». Таблица №2.

№	Название материала	Фотография материала	Количество материала
1.	Шалевка 6 м (1 шт.)		4 шт.
2.	Уголок крепежный KU-R 50x50x30		4 шт.
3.	Уголок крепежный KU-R 90x90x65		4 шт.
4.	Шуруп по дереву (41 мм)		100 шт.
5.	Шуруп по дереву (19 мм)		12 шт.
6.	Саморез стальной оцинкованный сверло СММ 4,2x16		12 шт.
7.	Труба профильная 2 мм 90x90 см (3 м)		1 шт.
8.	Фанера 10 мм, 1,5 мX1,5 м		1 шт.
9.	Морилка «Клен»		2 шт.
10.	Нитролак «Бесцветный»		2 шт.
11.	Шалевка обрезная 40X150 мм		4 шт.

12.	Рейка 40X40 мм		3 шт.
13.	Саморез по дереву 60 мм		100 шт.
14.	Чернозём		30 л
15.	Щебень мелкий		10 л
16.	Щебень крупный		10 л
17.	Керамзит		1 пакет
18.	Галька		10 л
19.	Песок светлый речной		30 л
20.	Пленка полимерная		2 м
21.	Спилы березы		24 шт.
22.	Спилы каштана		10 шт.

«Ситуационный план территории МОУ «Ракитянская СОШ №1»».Схема № 1.

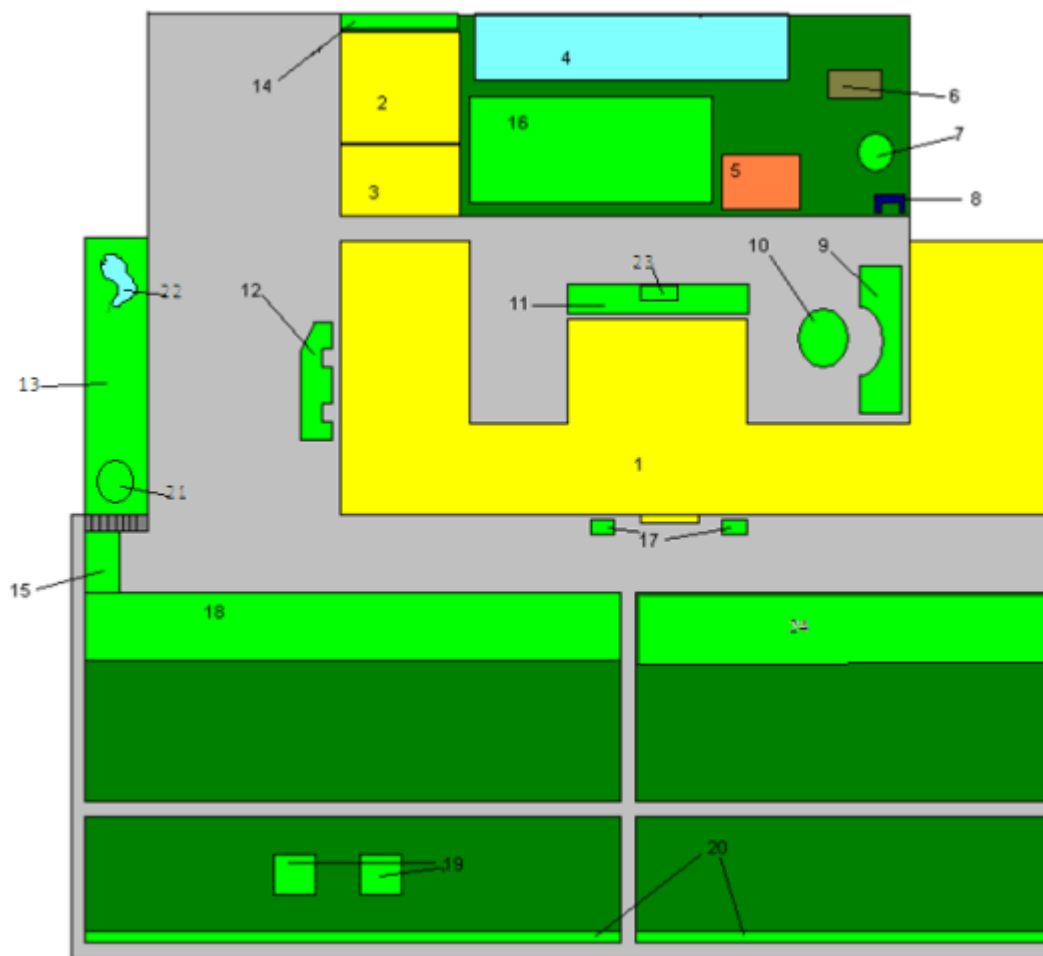

«Экспликация объектов территории МОУ «Ракитянская СОШ №1»»

1. Школа.
2. Мастерская.
3. Гараж.
4. Частный сектор.
5. Котельная.
6. Туалет.
7. Клумба №1.
8. Мусорка.
9. Клумба №2.
10. Клумба №3.
11. Газон №1.
12. Клумба №4.
13. Газон №2.
14. Газон №3.
15. Клумба №5.
16. Газон №4.
17. Вазоны (2шт).
18. Клумба №6.
19. Клумбы №7, №8.
20. Газон №5.
21. Альпийская горка.
22. Водоем.
23. Клумба №9.
24. Газон №6.

«Экспликация объектов на «Островке здоровья «Неведомые дорожки»». Рисунок № 1.

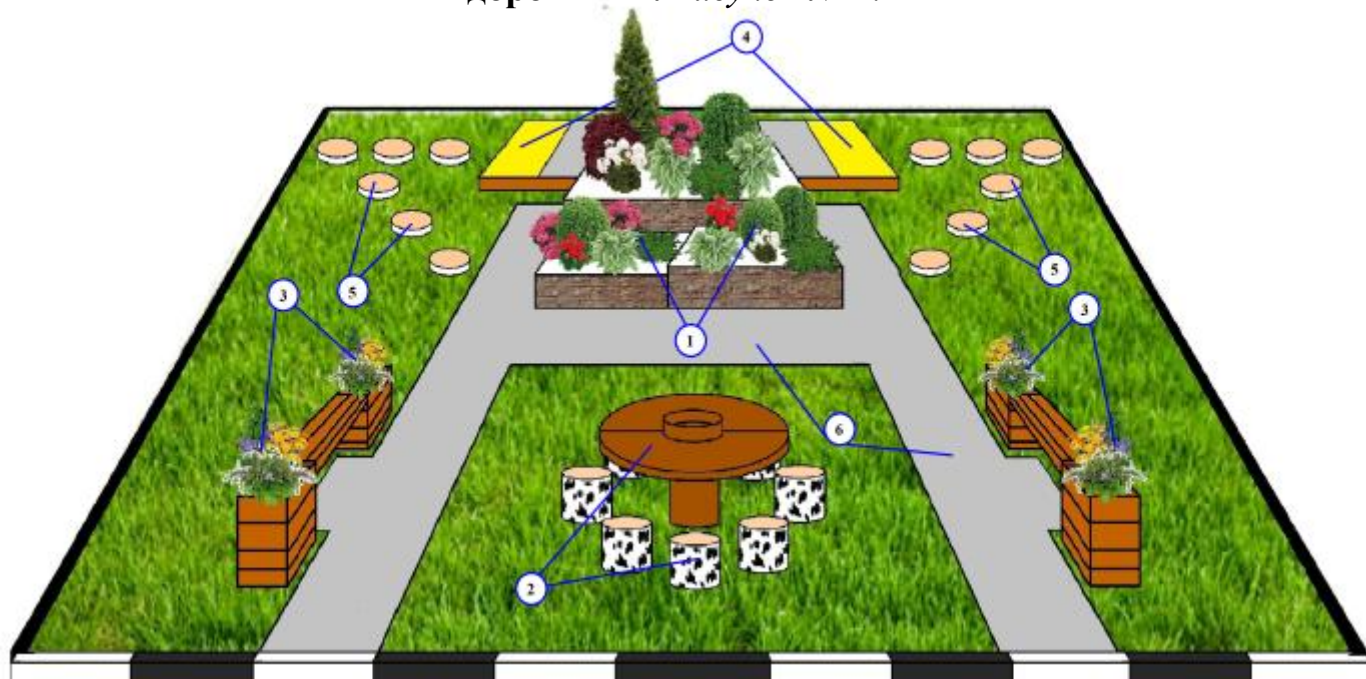

Перспективный вид «Островка здоровья «Неведомые дорожки»». Рисунок № 2.



«Расположение цветов и растений на клумбе». Рисунок № 3.



«Расположение лекарственных растений в кадках скамеек». Рисунок № 4.



«Форма и размеры скамейки». *Схема №2.*

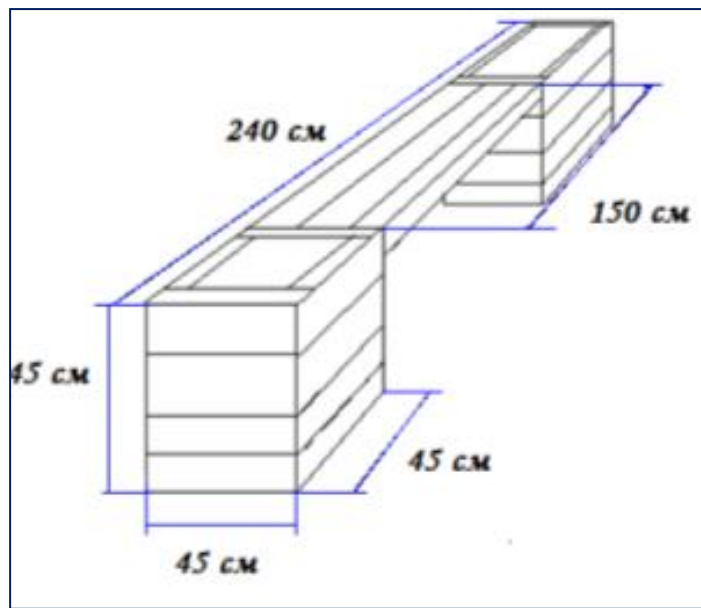

«Форма и размеры контейнера для тропы здоровья». *Схема № 3.*

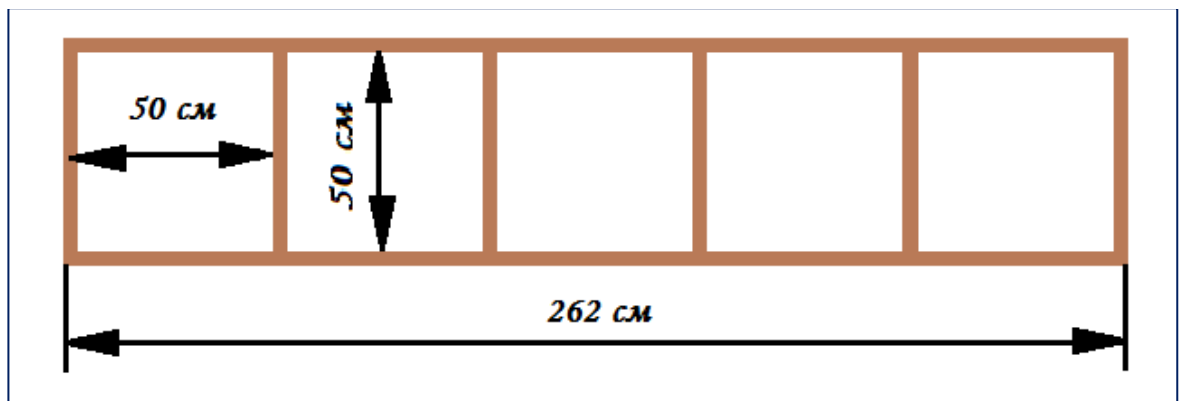

«Форма и размеры стола и сидений». *Схема № 4.*

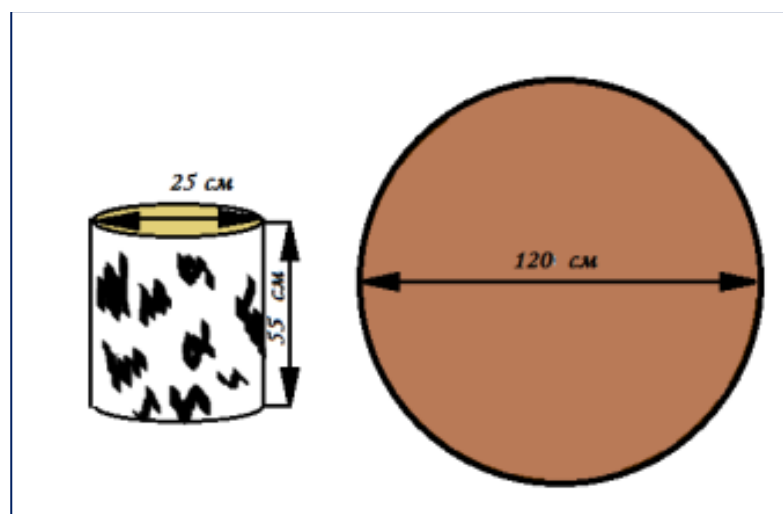

Этапы создания

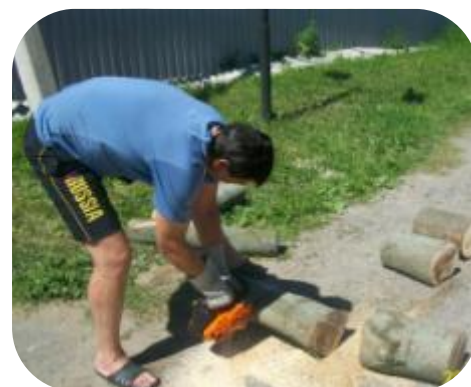

Сенсорная зона



Тропинка здоровья



Аромоголок



Зона отдыха



Занятия на островке здоровья



Островок здоровья «Неведомые дорожки» функционирует!